

Type SMKC

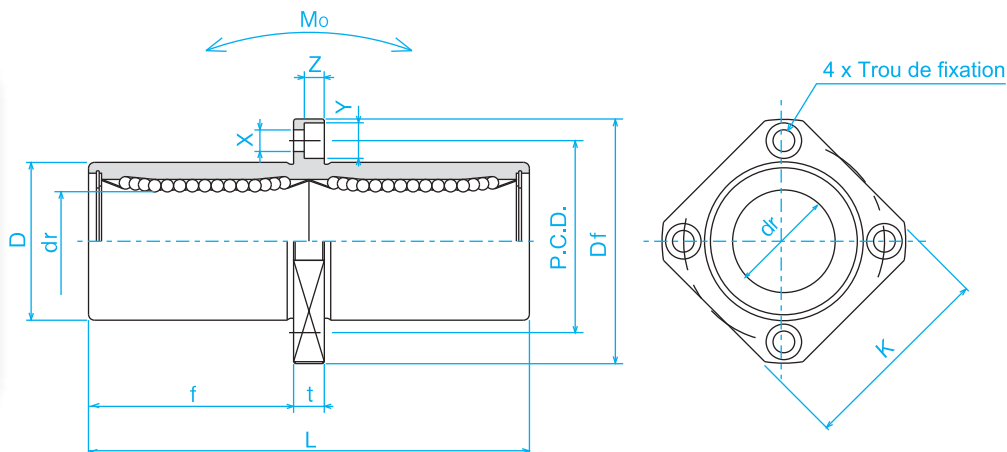

Référence Type	Nombre Rangées Billes Number of ball circuits	Dimensions - mm										Excentricité Eccentricity μm	Charges - N Basic load		Moments statiques Static moment M_o N.m	Poids Weight g	
		dr		D		L +/-0.3	ℓ	Df	K	t	P.C.D.		X x Y x Z	Dyn. C			Stat. Co
		Tol. μm	Tol. μm														
SMKC 6	4	6	0/-10	12	0/-13	35	15	28	22	5	20	3,5 x 6 x 3,1	15	323	530	2,18	25
SMKC 8	4	8	0/-10	15	0/-13	45	20	32	25	5	24	3,5 x 6 x 3,1	15	431	784	4,31	43
SMKC 10	4	10	0/-10	19	0/-16	55	24,5	40	30	6	29	4,5 x 7,5 x 4,1	15	588	1 100	7,24	78
SMKC 12	4	12	0/-10	21	0/-16	57	25,5	42	32	6	32	4,5 x 7,5 x 4,1	15	813	1 570	10,9	90
SMKC 13	4	13	0/-10	23	0/-16	61	27,5	43	34	6	33	4,5 x 7,5 x 4,1	15	813	1 570	11,6	108
SMKC 16	4	16	0/-10	28	0/-16	70	32	48	37	6	38	4,5 x 7,5 x 4,1	15	1 230	2 350	19,7	165
SMKC 20	5	20	0/-12	32	0/-19	80	36	54	42	8	43	5,5 x 9 x 5,1	20	1 400	2 740	26,8	225
SMKC 25	6	25	0/-12	40	0/-19	112	52	62	50	8	51	5,5 x 9 x 5,1	20	1 560	3 140	43,4	500
SMKC 30	6	30	0/-12	45	0/-19	123	56,5	74	58	10	60	6,6 x 11 x 6,1	20	2 490	5 490	82,8	590
SMKC 35	6	35	0/-15	52	0/-22	135	62,5	82	64	10	67	6,6 x 11 x 6,1	25	2 650	6 270	110	930
SMKC 40	6	40	0/-15	60	0/-22	151	69	96	75	13	78	9 x 14 x 8,1	25	3 430	8 040	147	1 380
SMKC 50	6	50	0/-15	80	0/-22	192	89,5	116	92	13	98	9 x 14 x 8,1	25	6 080	15 900	397	3 400
SMKC 60	6	60	0/-20	90	0/-25	209	95,5	134	106	18	112	11 x 17 x 11,1	30	7 550	20 000	530	4 060



Exemple de désignation

SMKC 20 G UU

Type de douilles *Linear bearing type*
 SMSKC : douilles inox *SMSKC : stainless steel*
 SMKC : douilles acier *SMKC : steel type*

Ø Arbre de précision *Precision shaft Ø*

Cage de recirculation *Retainer material*
 — : cage acier *— : steel retainer*
 G : cage résine *G : resin retainer*

Joint d'étanchéité *Seals on both sides*

■ Contrôle qualité de chaque douille à billes en fin de production avec un numéro d'identification.